



A/E155

## A/E155

### Tischknochenbandsägen aus INOX Stahl

Größte Hygiene und leichte Reinigung.

Bestes Preis/Leistungsverhältnis.

Für den Einzelhandel und die Großküche.

Zertifiziert beim CERMET Soc. Cons. a.r.l., Cadriano di Granarolo (BO).

Zertifikatnummer 0476 44 190 03 01.

CE Maschinen in Übereinstimmung mit CE Normen zu Hygiene- und Sicherheitsfragen.

#### WICHTIGEN EIGENHEIT

- Bestes Preis/Leistungsverhältnis
- Für Lebensmitteleinzelhandel und Großgastronomie
- Aufbau und Türen aus INOX-Stahl
- Säule LINKS. Stabile und belastbare Arbeitsplatte
- Glatte Oberflächen ohne Schmutzfänger
- Einfache Instandhaltung und Reinigung: Schlackenaufnahmewanne in Inox, Schaber, abmontierbar
- Hochgeschwindigkeitsmotor mit selbsttätiger Belüftung und elektronischer Bremsanlage
- N.V.R. Niederspannungsgerät (24 V) Start-/Stopptaster und Not-Aus-Pilz
- Sicherheits-Endschalter an der Klappe und Spezialmesser

#### DIMENSIONS - TECHNISCHE DATEN

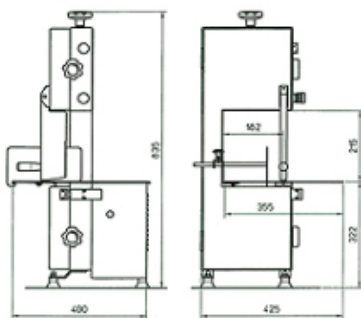

Dph Motor	kW (HP)	0.75 (1)
Eph Motor	kW (HP)	0.75 (1)
Drehzahl Motor	r.p.m.	1.450
Schnittgeschwindigkeit	m/sec	15
Schwungräder Ø	mm	200
Sägenlänge	mm	1.550x16
Schnitthöhe	mm	215
Schnittiefe	mm	182
Arbeitsplatte	mm	367x415
Gewicht DPH (EPH)	kg	32 (33)