

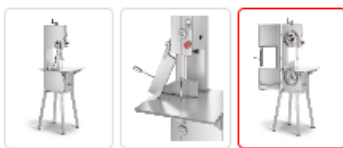

C/E205

Edelstahl Tischknochenbandsägen

Professionelle. Große Arbeitsfläche und Schnitthöhe. Robuste und Kompakte.
 Die Maschine steht in Übereinstimmung mit der Maschinenrichtlinie 98/37/EWG.
 Zertifiziert beim CERMET Soc. Cons. a.r.l., Cadriano di Granarolo (BO).



CE Maschinen in Übereinstimmung mit CE Normen zu Hygiene- und Sicherheitsfragen.

WICHTIGEN EIGENHEIT

- Professionelle. Große Arbeitsfläche und Schnitthöhe. Robuste und Kompakte
- Oberflächen glatt und leicht zu reinigen, ohne Schmutzfall
- Gehäuse und Tür aus Innoxstahl
- Riemenscheiben aus Edelstahl
- Edelstahlarbeitsfläche 600x570 mm, Dicke 3 mm
- Knochenandrückhebel, Portionierer und Sägebandabdeckung aus Edelstahl
- Abmontierbarer Knochenmehbehälter
- Ausziehbare oberer Riemenscheibe, Knochen Stossvorrichtung und Band Abschaber
- Eigenbelichteter Hochgeschwindigkeitsmotor
- NVR Niederspannungs-Sicherheitsvorrichtung (24V), mit Drucktaste Ein, Pilzstoptaste
- Sicherheitsendschalter an der Tür
- Sägeband-Spannvorrichtung

DIMENSIONS - TECHNISCHE DATEN

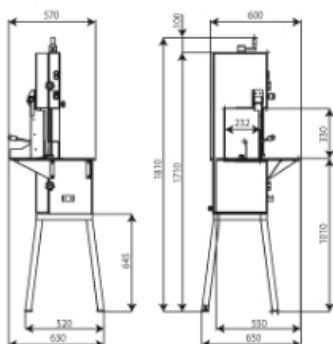

Dph Motor	kW (HP)	1,1 (1,5)
Eph Motor	kW (HP)	1 (1,35)
Drehzahl Motor	r.p.m.	1430
Schwungrader Ø	mm	250
Sägenlänge	mm	2050x16
Schnitthöhe	mm	330
Schnittiefe	mm	232
Arbeitsplatte	mm	600x570
Schnittgeschwindigkeit	m/sec	19
Gewicht DPH (EPH)	kg	85 (86)