

# SCHATZ

WAAGEN 0512 / 261392  
MASCHINEN

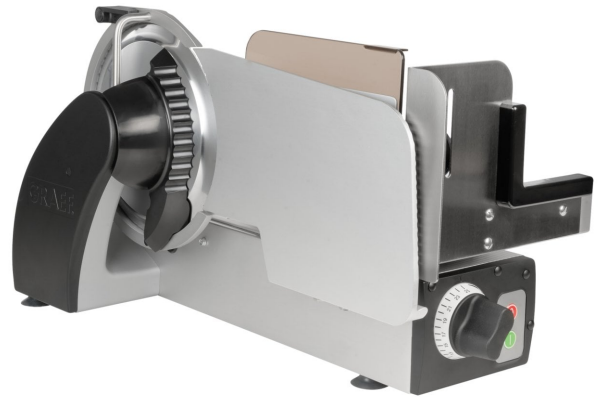

## Concept 25 L

Wunderbar Wandelbar

- Hybridantrieb ermöglicht wirkungsvolle und wartungsfreie Kraftübertragung
- Effizientes Motorkühlsystem
- Standsicher und schmaler Arbeitsraum
- Kompakte L-Bauweise bietet auf einer geringen Breite höchstmögliche Schneidkapazität
- Für den Dauerbetrieb geeignet
- Sichere und wasserdichte Schaltertechnik der neuesten Generation
- Präzise Schnittstärkeneinstellung
- Schlitten um 90° klappbar
- Messerabdeckplatte und Abstreifer sind abnehmbar

**Leistung und Technik:** Allerschneider für Wurst, Fleisch, Käse, Brot, Gemüse und Obst  
Effizientes Motorkühlsystem  
einfach reinigen und sicher schneiden  
Geschlossene, leicht abnehmbare Messerabdeckplatte und Messerabstreifer für beste Schneidergebnisse  
größerer Schlitten für breites Schneidgut  
Hybridantrieb ermöglicht wirkungsvolle und wartungsfreie Kraftübertragung - auch im Dauerbetrieb  
L-Bauform erlaubt die Kombination mit Tablett, Schneidbrettern, Waagen, etc.  
langer Schlitten mit 300mm Schnittlänge  
Maximale Schneidkapazität bei geringster Aufstellfläche  
Präzise und handliche Schnittstärkeneinstellung bis 20 mm  
Vertikalschneider

**Hochwertige Bauteile:** chemikalienresistente und bruchsichere Kunststoffe  
Hochleistungsmesser hartverchromt  
Sichere und wasserdichte Schaltertechnik der neuesten Generation

**Reinigung:** Messer und Flächen von allen Seiten frei zugänglich  
Messerabdeckplatte und Abstreifer schnell abnehmbar  
Schlitten um 90° abklappbar

**Farbe:** Motorabdeckkappen in Akzentfarben: schwarz (Standard), weiß und rot

**Messeroptionen:** Glattes Messer antihaftbeschichtet  
Spezialverzahntes Messer

**Maße (L x B x H):** 655 x 405 x 376 mm

**Schnittlänge:** 300

**Leistung:** 230 V ~ 300 W

**Betriebsdauer:** Dauerlauf

**Emissions-Geräuschpegel:** < 69 dBA

**Messerdrehzahl:** 199 U/min

**Messerdurchmesser in mm:** 250 mm

**Schnittstärke:** 0 - 20 mm

**Schnittgröße rund:** 180 mm

**Schnittgröße eckig:** 300 x 170 mm

**Gewicht:** 24 kg

**Aufstellfläche:** 520 x 315 mm

**Zubehör:** 2-stufen Messerschärfer  
Spezialöl

**Artikel-Nr.:** CONCEPT 25 L

**EAN:** 4001627020613

